

Serie 4000

- Entrega de Combustible (Consulte con la Fábrica) • Suministro de Agua
- Contra Incendio • Transferencia de Productos Químicos

Para mangueras individuales de D. I. 3/4" o 1"

- Carretes ligeros y económicos diseñados para trabajar con mangueras extensas mediante rebobinado manual y a motor.
- Carretes de rebobinado manual incluyen: freno de arrastre de bloqueo de leva, bloqueo de pasador accionado por resorte y rebobinado de manivela directo extraíble.
- Carretes de rebobinado eléctrico incluyen: transmisión por cadena y rueda dentada con transmisión eléctrica, hidráulica o neumática. El freno de correa es estándar.
- Entrada estándar: Unión giratoria de 90° con rodamiento de bolas y roscas hembra de 1" NPT.
- Salida estándar: roscas hembra de 1" NPT.
- Presiones de hasta 2000 psi (138 bar).
- Temperaturas de -51 a +121°C (-60 a +250°F).
- Si necesita unidades aptas para otras presiones o temperaturas, consulte a la fábrica.
- Los rodillos y las consolas de montaje del rodillo son artículos accesorios. Especifique la posición del rodillo.



la configuración indicada corresponde a la estándar con rebobinado eléctrico



Soportes externos de montaje opcionales

Número de parte 9906.0027.

Añadir 2-1/2 pulg. a las dimensiones X indicadas en el gráfico

DESPIECE – ISO 68

Número de modelo Para rebobinar con motor, ver la nota 5.	Capacidad de manguera del carrete pies m			Peso aprox. Rebobinar por manivela lb. kg Ver la nota 3			Dimensiones del carrete*** pulg. mm						
	D. I. pulg. mm	3/4	1	NETO	UPS/FedEx SHIP Wt.	Freight SHIP Wt.	A	B	E Manivela	E Motor	F Manivela	F Motor	X
	D. E. pulg. mm	1-9/32	1-9/16										
4018-17-18	50	35	36	80*	71	15	10	16.5	19	27.75	20.5	13.5	
	15	11	16	36	32	381	254	419	483	705	521	343	
4024-17-18	100	50	46	98*	81	21	16	16.5	19	33.75	26.5	19.5	
	30	15	21	45	37	533	406	419	483	857	673	495	
4030-17-18	150	75	57	110*	92	27	22	16.5	19	39.75	32.5	25.5	
	46	23	26	50	42	686	559	419	483	1010	826	648	
4038-17-18	200	100	70	-	124	35	30	16.5	19	47.75	40.5	33.5	
	61	30	32	-	56	889	762	419	483	1213	1029	851	

Notar:

- Las especificaciones pueden sufrir cambios.
- A pedido, pueden suministrarse carretes con longitudes de tambor distintas.
- Los pesos que indica la tabla corresponden a los modelos con rebobinado a manivela. Al peso de los modelos con rebobinado a motor debe sumarse 8 kg (18 lb).

	Net lbs/kg	Ship lbs/kg
eléctrico	18/8.2	18/8.2
hidráulico	15/6.8	15/6.8
neumático	15/6.8	15/6.8

- La dimensión "F" es la longitud total de los carretes modelo estándar. Los carretes con rebobinado a manivela necesitan un espacio libre de 3-1/2" para quitar o colocar el mango de la manivela.
- Al cargar modelos con rebobinado a motor, coloque los siguientes prefijos antes del número de modelo:

A = Rebobinado neumático con válvula de control y manguera neumática de 18"

E = Rebobinado eléctrico de 12 y 24 V CC vienen con interruptor y solenoide; rebobinado de 115 V no viene con interruptor, pero tal pieza puede encargarse aparte

HD = Rebobinado hidráulico no vienen con válvula de control

6. Acabado: Consulte la página 3.

7. Antes de enviar el pedido, verifique las dimensiones y los pesos.

8. Algunas opciones de rodillos pueden prohibir el uso de nuestra cubrecadena modeada.

AVISO: Un conector flexible debe ser utilizado entre el tubo de la entrada y la unión giratoria de la entrada.

*El peso dimensional aplica cuando se envía como un paquete (mediante FedEx o UPS en tierra).

X, Y indican los agujeros de montaje. Ver la página 5.

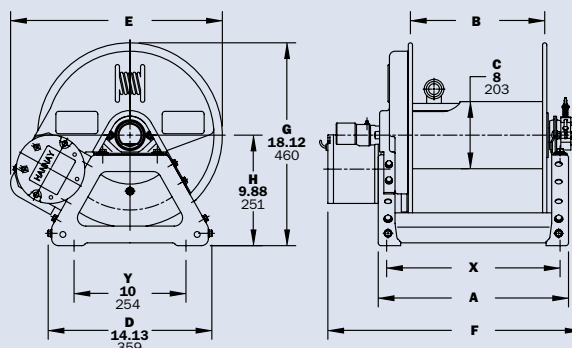

Rebobinado con Motor se muestra