

Serie 1500

- Cuidado del Césped • Control de las Plagas • Lavado a Presión
- Agricultura • Limpieza a Vapor

Para mangueras individuales de D. I. 3/8" a 5/8"

- Carretes ligeros y económicos diseñados trabajar con mangueras extensas mediante rebobinado manual y a motor.
- Rebobinado directo a manivela, de conexión permanente.
- Cadena y corona dentada, con motor eléctrico, hidráulico o neumático.
- Los carretes manuales incluyen freno de arrastre con cerrojo de leva y cerradura de espiga a resorte.
- Entrada estándar: Unión giratoria de 90° con rodamiento de bolas y roscas hembra de 1/2" NPT.
- Salida estándar: roscas hembra de 3/4" NPT.
- Presiones de hasta 3000 psi (207 bar).
- Temperaturas de -7 a +204°C (+20 a +400°F).
- Si necesita unidades aptas para otras presiones o temperaturas, consulte a la fábrica.
- Los rodillos y las consolas de montaje del rodillo son artículos accesorios. Especifique la posición del rodillo.



rebobinado con manivela



Soportes externos de montaje opcionales

Número de parte 9906.0027.

Añadir 2-1/2 pulg. a las dimensiones X indicadas en el gráfico

DESPIECE – ISO 90 (A MOTOR); ISO 179 (MANUAL)

Número de modelo Para rebobinar con motor, ver la nota 5.	Capacidad de manguera del carrete pies m				Peso aprox. Rebobinar por manivela lb. kg Ver la nota 3			Dimensiones del carrete*** pulg. mm						
	D. I. pulg. mm	3/8	1/2	5/8	NETO	UPS/ FedEx SHIP Wt.	Freight SHIP Wt.	A	B	E Manivela	E Motor	F Manivela	F Motor	X
	D. E. pulg. mm	3/4	7/8	1										
1514-17-18	125	75	50	27	65*	62	11	6	16.5	19	19.25	16.5	9.5	
	38	23	15	12	30	28	279	152	419	483	489	419	241	
1520-17-18	275	175	125	29	80*	64	17	12	16.5	19	25.25	22.5	15.5	
	84	53	38	13	36	29	432	305	419	483	641	572	394	
1526-17-18	400	300	200	31	98*	66	23	18	16.5	19	31.25	28.5	21.5	
	122	91	61	14	45	30	584	457	419	483	794	724	546	
1530-17-18	500	375	275	33	110*	68	27	22	16.5	19	35.25	32.5	25.5	
	152	114	84	15	50	31	686	559	419	483	895	826	648	
1536-17-18	-	475	350	35	129*	70	33	28	16.5	19	41.25	38.5	31.5	
	-	145	107	16	59	32	838	711	419	483	1048	978	800	

Notar:

- Las especificaciones pueden sufrir cambios.
- A pedido, pueden suministrarse carretes con longitudes de tambor distintas.
- Los pesos que indica la tabla corresponden a los modelos con rebobinado a manivela. Al peso de los modelos con rebobinado a motor debe sumarse 8 kg (18 lb).

	Net lbs/kg	Ship lbs/kg
eléctrico	18/8.2	18/8.2
hidráulico	15/6.8	15/6.8
neumático	15/6.8	15/6.8

- La dimensión "F" es la longitud total de los carretes modelo estándar.
- Al encargar modelos con rebobinado a motor, coloque los siguientes prefijos antes del número de modelo:

A = Rebobinado neumático con válvula de control y manguera neumática de 18"

E = Rebobinado eléctrico de 12 y 24 V CC vienen con interruptor y solenoide; rebobinado de 115 V no viene con interruptor, pero tal pieza puede encargarse aparte

HD = Rebobinado hidráulico no vienen con válvula de control

6. El rebobinado manual solo está disponible para las configuraciones RT o LB.

7. Acabado: Consulte la página 3.

8. Antes de enviar el pedido, verifique las dimensiones y los pesos.

9. Algunas opciones de rodillos pueden prohibir el uso de nuestra cubrecadena modeada.

AVISO: Un conector flexible debe ser utilizado entre el tubo de la entrada y la unión giratoria de la entrada.

*El peso dimensional aplica cuando se envía como un paquete (mediante FedEx o UPS en tierra).

X, Y indican los agujeros de montaje. Ver la página 5.

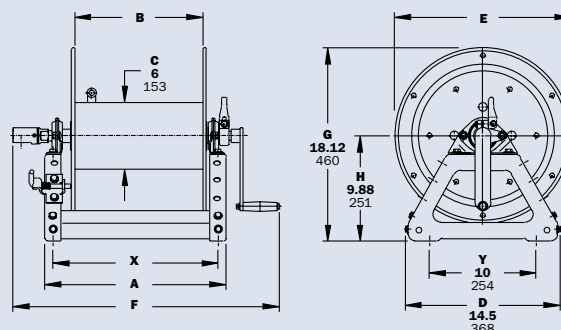

Rebobinado con Manivela se muestra